

SugarCAD: Tutorial 1 - i primi modelli

Proviamo a realizzare il nostro primo modello con SugarCAD!

Puoi trovare questo e altri tutorial qui: coderdojotrento.it/sugarcad

1.1: Andiamo on line!

SugarCad è una app che ti permette di disegnare facilmente in tre dimensioni.

Per usarlo vai qui:

3d.indire.it/sugarcad

IMPORTANTE: puoi usare il sito anche senza registrarti, basta cliccare:

Usa ugualmente SugarCAD

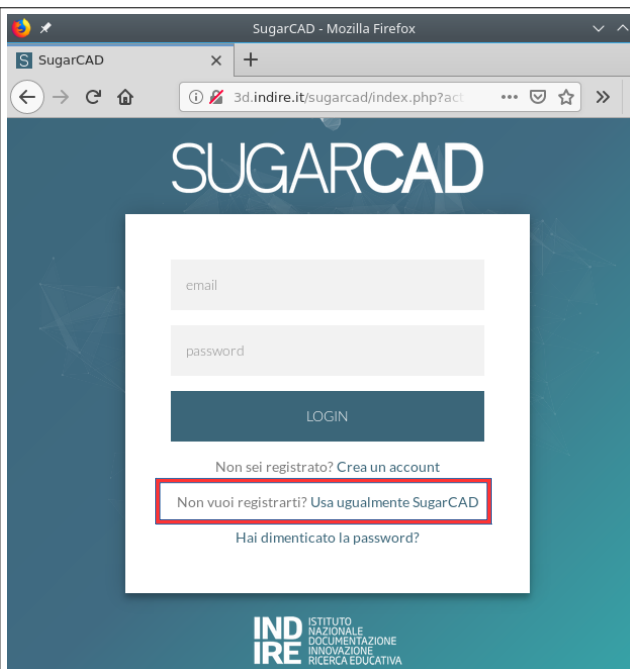

1.2 Cosa vediamo: la schermata iniziale

Entrando nel programma la prima cosa che vediamo è una griglia.

A destra vediamo una serie di solidi con cui giocare e a sinistra il menù “di funzionamento” del programma. Sotto la griglia, invece, ci sono i comandi che ci permettono di disegnare.

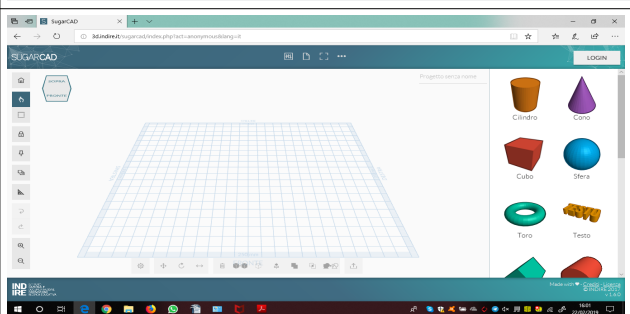

1.3 Salva, nuovo ..

In alto, vicino al titolo, troverai tre pulsanti:

- il primo, impostazioni, ti permette di selezionare le caratteristiche dell'area di progetto (grandezza griglia, altezza..)

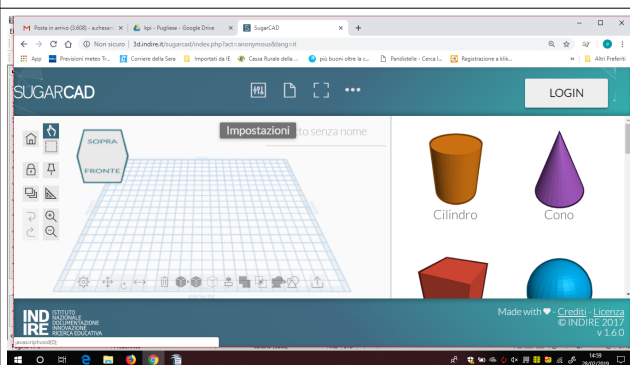

SugarCAD: Tutorial 1 - i primi modelli

<ul style="list-style-type: none"> – Il secondo bottone, il foglio, ti permette di creare un nuovo progetto 	
<ul style="list-style-type: none"> – La croce ti permette di lavorare a schermo intero (disattivabile con esc) 	
<p>I tre puntini aprono un menù secondario</p> <ul style="list-style-type: none"> – esporta progetto è il “salva” sul computer – “invia il progetto alla tua mail” ti invia una mail con il tuo progetto salvato – “importa progetto” apre un progetto salvato sul pc 	

1.4 Disegnamo!

Per disegnare ci basta cliccare su di una figura del menù a destra e trascinarla nella griglia. Cliccandoci sopra, poi, evidenzieremo delle maniglie:

- trascina i coni a freccia per posizionarla lungo gli assi del piano cartesiano

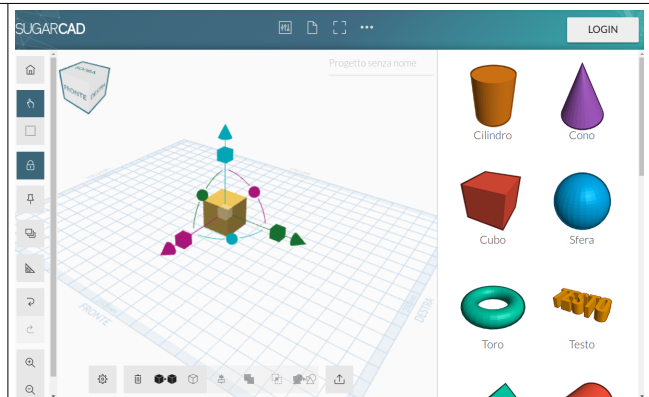

- trascina le sferette colorate per ruotare il solido sugli assi x,y e z.

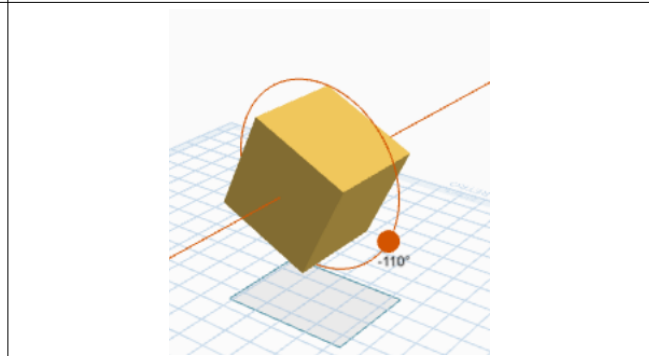

- trascina i cubi colorati per cambiare di dimensione

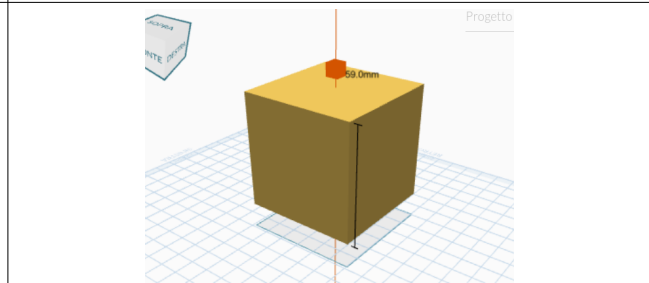

L'ingranaggio in basso a sinistra apre un menù secondario che ci permette di modificare la figura, cambiando colore, altezza, profondità, arrotondamento degli angoli..

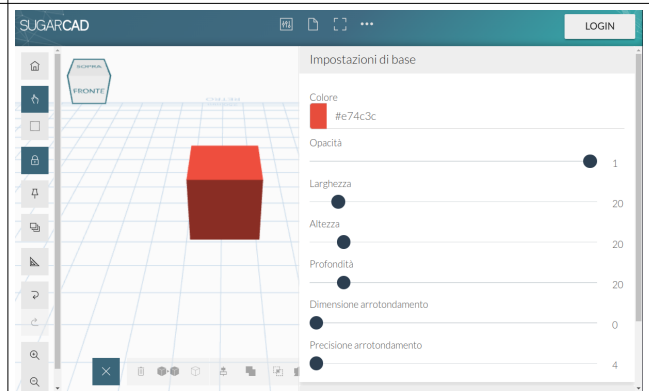

SugarCAD: Tutorial 1 - i primi modelli

- Per eliminare un solido, selezionarlo e premere il bidone
- Per duplicare un solido, si può selezionarlo e premere il pulsante coi due quadratini neri (il secondo!). In questo modo otterremo due (o più) solidi perfettamente uguali fra loro

- Il bottone col cubo (il terzo) ci permette di scegliere se vogliamo il nostro solido “pieno” (come se fosse fatto di legno) o vuoto (di vetro).

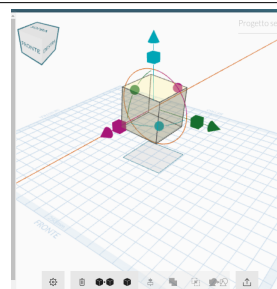

1.5 Inizia a creare!

Prova ad usare SugarCad, trascinando e modificando i poligoni!
Usa il piano cartesiano e la griglia per capire dove mettere gli oggetti e inizia a creare i tuoi primi modelli a tre dimensioni!

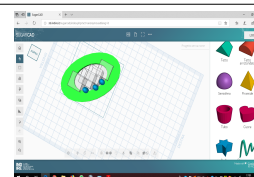

Piaciuto ? Sul sito di CoderDojo Trento alla sezione *Risorse* trovi questa e tante altre guide gratuite su come fare grafica, animazioni, e creare videogiochi !

coderdojotrento.it